

## FURIATKA

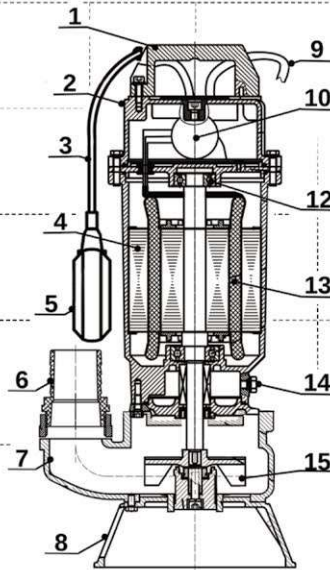

VÁGÓSZERKEZET



Merülő öntöttvas szivattyúk vágórendszerrel. A szivattyúkat háztartási szennyvíz szivattyúzására és az elárasztott helyiségek víztelenítésére tervezték. Az eltömődések kockázatának minimalizálása érdekében a szivattyúk kivételesen hatékony "csavar" vágórendszerrel vannak felszerelve. A megbízható működés érdekében a szivattyúk káblre szerelt túlterhelés elleni védelemmel rendelkeznek. Ha fennáll a motor túlterhelésének a veszélye a védelem leállítja a szivattyút. Az öntöttvas szerkezet a szivattyúkat ellenállóvá teszi a mechanikai károsodásokkal és a kémiai korrózióval szemben. A szivattyúk úszókapcsolóval vannak felszerelve az automatikus működésvezérléshez. A szivattyúk kimeneti csatlakozója biztosítja a tömlő csatlakoztatását tömlőbilinccsel vagy gyorscsatlakozással. Robosztus kialakításuk és kivételesen hatékony vágórendszerük miatt a Furiatka sorozat az egyik legnépszerűbb vágórendszerű szivattyú a lengyel piacon.

### Felhasználási feltételek:

- Folyadék maximális hőmérséklete: 40°C
- Maximális környezeti hőmérséklet: 40°C
- Hővédelem: igen
- Szigetelési osztály: B
- Üzemmód - folyamatos
- Védettség- IP68
- Víz PH értéke: 5-9

### Anyag kivitelezés:

- Motorház: szürke öntöttvas
- Ház: szürke öntöttvas
- Tengely és forgórész: AISI 304 rozsdamentes acél
- Járókerék: szürke öntöttvas
- Vágószerkezet: szürke öntöttvas / AISI 304 rozsdamentes acél
- Mechanikus tömítés: kerámia/grafit/NBR
- Motor fordulatszám: 2850 RMP
- Kábelhosszúság: 10 m

**SZIVATTYÚ TESZT:** <https://youtu.be/25uq0YBlw78>

### ALKALMAZÁS:

A háztartások és a gazdaságok szennyvíztartályaiból származó szennyvíz szivattyúzására, valamint az elárasztott helyiségek, házak és garázsok víztelenítésére. Esővíz és felszíni vizek szivattyúzására tavakból, patokokból és folyókból víztározók vízellátására. Háztartási szennyvíztisztító telepek.

↑ Emelőmagasság/Hozam  
m

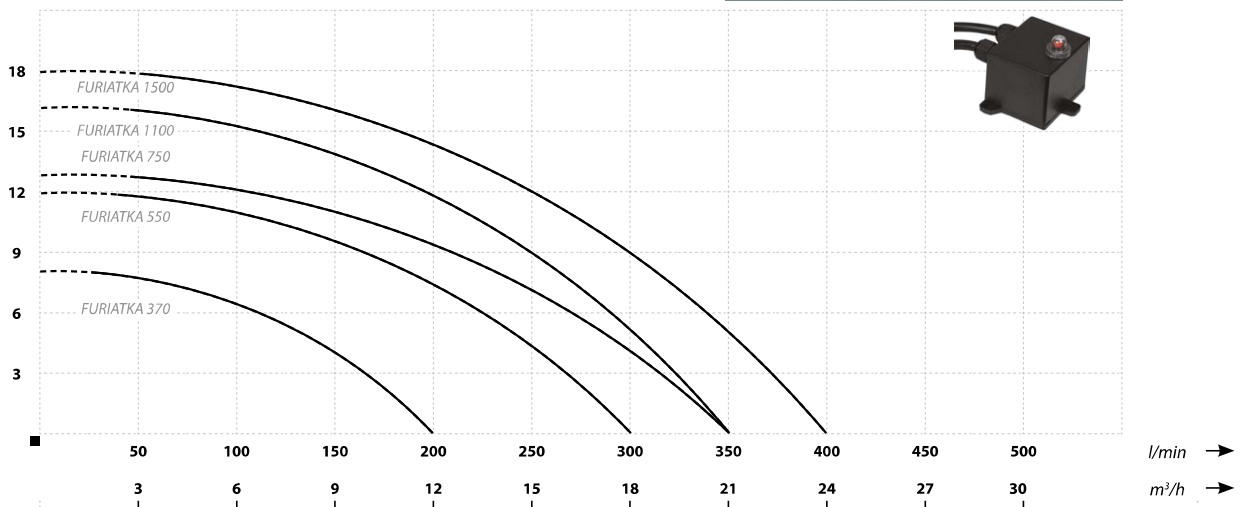

### PARAMÉTEREK

Tipus	Emelőmagasság (m)	Szállítási telj. (l/min)	Motor telj. (W)	Teljesítmény (V)	Áramfelvétel (A)	Csőcsatlakozás (col)	Méreték szim (cm)	Súly (kg)
FURIATKA 370	8	200	370	230	3	1½	21/40	10
FURIATKA 550	12	300	550	230	5,5	2	25/46	19
FURIATKA 750	13	350	750	230	6,5	2	26/47	19,6
FURIATKA 1100	16	350	1100	230	10	2	25/47	22,9
FURIATKA 1500	18	400	1500	230	12	2	26/48	23,1